

CHERUBINI

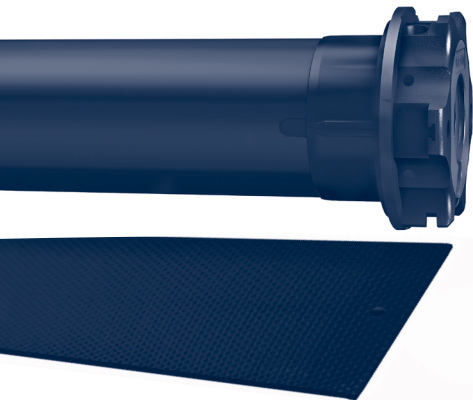

LUMEN S-RX



MOTORE TUBOLARE SOLARE PER AVVOLGIBILI
CON FINECORSA ELETTRONICO

IT

SOLAR TUBULAR MOTOR FOR ROLLER SHUTTERS
WITH ELECTRONIC LIMIT SWITCH

EN

SOLARBETRIEBENER ROHRMOTOR FÜR ROLLLÄDEN
MIT ELEKTRONISCHEM ENDANSCHLAG

DE

MOTEUR TUBULAIRE SOLAIRE POUR VOILETS ROULANTS
AVEC FIN DE COURSE ÉLECTRONIQUE

FR

MOTOR SOLAR TUBULAR PARA PERSIANAS ENROLLABLES
CON FIN DE CARRERA ELECTRÓNICO

ES



**ISTRUZIONI - INSTRUCTIONS - EINSTELLANLEITUNGEN
INSTRUCTIONS - INSTRUCCIONES**

Índice:

| | |
|---|------------|
| Preparación del motor | p. 104 |
| Cómo instalar el panel fotovoltaico | p. 105 |
| Determinación de la posición optimal en presencia de obstáculos | p. 106 |
| Comprobación del estado de carga de la batería | p. 107 |
| Función de protección de la batería | p. 107 |
| Montaje de la batería | p. 108 |
| Advertencias de seguridad de la batería | p. 109 |
| Sustitución de un panel fotovoltaico | p. 110 |
| Activación del motor | p. 110 |
| Comprobación del estado de conexión del panel fotovoltaico | p. 110 |
| Conexiones eléctricas | p. 111 |
| Emisores compatibles..... | p. 112 |
| Leyenda de símbolos | p. 113 |
| Explicación de la secuencias de mando..... | p. 114 |
| Función apertura/cierre programación emisor | p. 115-116 |
| Memorización del primer emisor | p. 117 |
| Función deshabilitación automática memorización primer emisor | p. 117 |
| Regulación de los fines de carrera..... | p. 117 |
| Regulación en modalidad 1 (manual) | p. 117 |
| Ejemplo n.1 (memorización del punto alto en primer lugar) | p. 118 |
| Ejemplo n.2 (memorización del punto bajo en primer lugar) | p. 119 |
| Regulación en modalidad 2 (semiautomática)..... | p. 120 |
| Regulación de la posición intermedia..... | p. 121 |
| Cancelación de la posición intermedia | p. 121 |
| Ajuste de la sensibilidad a los obstáculos | p. 122 |
| Cancelación de los fines de carrera | p. 123 |
| Cancelación del fin de carrera de apertura | p. 123 |
| Cancelación del fin de carrera de cierre | p. 123 |
| Cancelación total de los fines de carrera | p. 123 |
| Memorización de otros emisores | p. 124 |
| Cancelación de un emisor | p. 124 |
| Cancelación total de la memoria..... | p. 125 |
| Funciones especiales | |
| Memorización temporal de un emisor | p. 126 |
| Memorización de emisores de bolsillo A530058 | p. 127 |
| Declaración UE de conformidad | p. 128 |

PREPARACIÓN DEL MOTOR

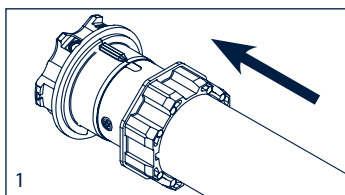
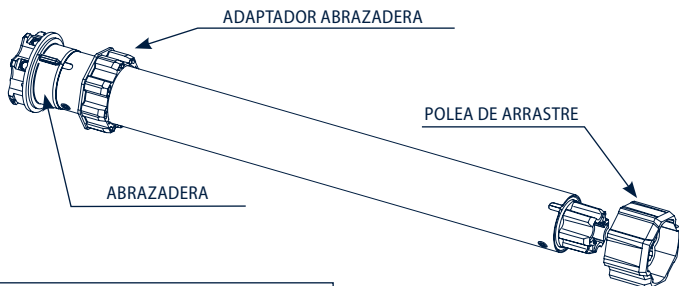

1. Introducir el adaptador en la abrazadera haciendo coincidir la estría con la muesca de referencia y empujar hasta el tope.

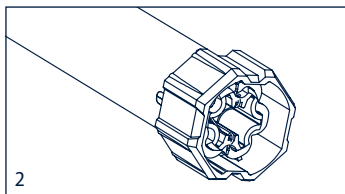

2. Montar la polea de arrastre en el perno del motor hasta el clic del resorte de bloqueo.

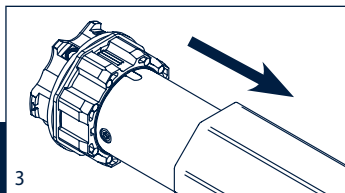

3. Introducir completamente el motor en el tubo de enrollamiento.

NOTA: en caso de tubos con perfil redondo la polea de arrastre se tiene que fijar al tubo, esta operación es a cargo del instalador. Para otros perfiles de tubo, aunque el ajuste es facultativo, es muy recomendable.

CÓMO INSTALAR EL PANEL FOTOVOLTAICO

El panel fotovoltaico (A) debe orientarse de forma que se optimice la incidencia de los rayos solares. La colocación correcta es crucial para garantizar una alta eficiencia del panel y la autonomía del motor alimentado por energía solar. El panel está diseñado para ser compatible con todos los cajones de persiana y garantizar un flujo constante de carga a la batería.

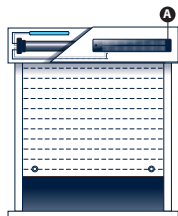

Se pueden utilizar dos remaches o tornillos para fijar el panel. Los pasos del procedimiento a seguir:

1. En primer lugar, se realizará un agujero de 16 mm de diámetro (B) para el paso de los cables y dos agujeros (C) de 5 mm de diámetro para el fijación del panel a la superficie frontal del cajón, tal y como se muestra en la siguiente ilustración.
2. A continuación, introduzca el cable de alimentación del panel fotovoltaico en el cajón a través del agujero B.
3. Por último, fije el panel fotovoltaico a los 2 agujeros C, utilizando remaches de aluminio ($\varnothing 4,8 \times 10$) o tornillos con un diámetro no superior a 5 mm.

****ATENCIÓN**:** Se recomienda evitar el uso de arandelas sobredimensionadas que podrían solapar las células, tapándolas o dañándolas. Estire y fije el cable, evitando pliegues excesivos.

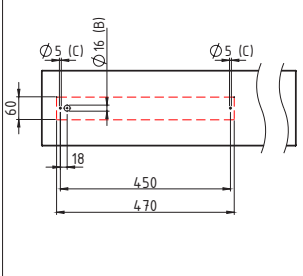
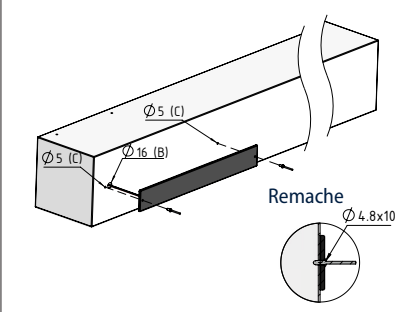
| Esquema de los agujeros | Montaje |
|---|--|
|  <p>Las dimensiones están en mm.</p> |  <p>Remache $\varnothing 4,8 \times 10$</p> |

PRECAUCIONES IMPORTANTES:

- Evite ejercer presión sobre las células fotovoltaicas, ya que son extremadamente frágiles y pueden romperse con facilidad, especialmente al fijarlas apretando demasiado los tornillos.
- Tenga cuidado al manipular el panel fotovoltaico, evitando golpes y caídas accidentales que puedan provocar la rotura de las células fotovoltaicas.
- Evite colocar el módulo fotovoltaico detrás de un cristal o en una zona sometida a mucha sombra.
- Asegúrese de que las células estén libres de obstáculos y evite colocar objetos delante de ellas.
- Evite la acumulación de nieve, hojas, polvo, etc. en la superficie del módulo fotovoltaico.
- Mantenga limpia la superficie del módulo fotovoltaico. Utilice únicamente agua y un paño suave para la limpieza.
- Coloque el cable de alimentación de forma que se evite cualquier daño causado por la persiana enrollable.
- Limpie de virutas el alojamiento del agujero B para permitir el paso del cable y evitar posibles daños.

DETERMINACIÓN DE LA POSICIÓN OPTIMAL EN PRESENCIA DE OBSTÁCULOS

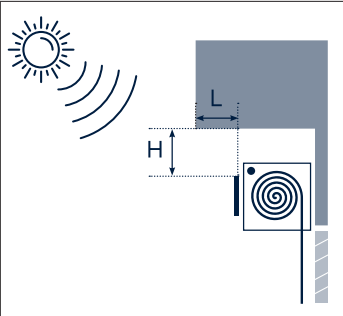
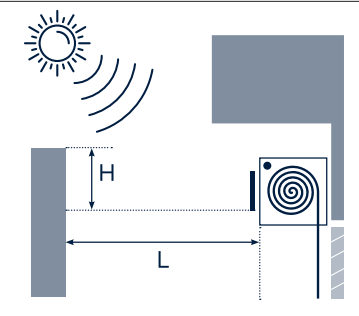
| | |
|---|--|
|  |  |
| Voladizo del tejado o cubiertas similares $L < 2 \times H$ | Obstrucción delante del panel solar $H < L / 2$ |

En determinadas regiones geográficas, la irradiación solar puede reducirse considerablemente en algunos periodos del año. En tales circunstancias, la batería puede recargarse utilizando un cargador específico Cherubini vendido como accesorio, o un modelo compatible (opcional).

Fuente de alimentación que debe adquirirse por separado como alternativa a la vendida por Cherubini (24 Vcc, 25 W, Jack 2,1 mm).

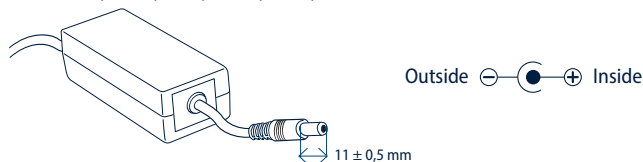

ATENCIÓN! Si la carga de la batería es insuficiente, el motor se ralentiza considerablemente y pasa al modo ECO, que permite realizar un determinado número de maniobras. Se recomienda recargar la batería con un cargador de baterías. El tiempo de carga completa con el cargador es de 5 HORAS.

COMPROBACIÓN DEL ESTADO DE CARGA DE LA BATERÍA

El motor está equipado con una función para visualizar la carga restante de la batería.

Realizando el siguiente procedimiento con el emisor BC-AC-A (2 s), el motor responde con una serie de movimientos correspondientes a diferentes estados de carga, como se ilustra en la tabla siguiente.

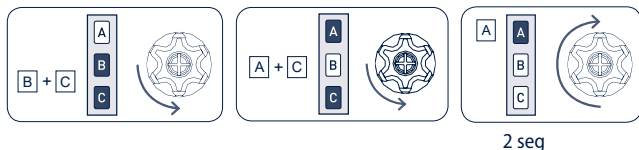

| Nº de Movimientos | Significado |
|-------------------|---------------------------|
| 1 | bajo nivel de carga: 0-20 |
| 2 | suficiente: 20-40 |
| 3 | bueno: 40-60 |
| 4 | óptimo: 60-80%. |
| 5 | excelente: 80-100 |

FUNCIÓN DE PROTECCIÓN DE LA BATERÍA

El motor está equipado con un sensor de temperatura: cuando se detecta un valor inferior a 0° C, el motor activa la función de protección de la batería para evitar daños. La función de protección de la batería interrumpe la carga de la batería desde cualquier fuente de energía, ya sea desde el panel fotovoltaico o desde la fuente de alimentación externa.

MONTAJE DE LA BATERÍA

- Asegúrese de que la batería, la fijación y los cables no toquen la superficie de la cortina enrollable o del screen.
- El cable de alimentación debe instalarse con una pendiente ascendente y una curva de escurrimiento.
- Limpie los restos de virutas de todos los agujeros para permitir una fijación óptima de los remaches.
- La batería y los cables de conexión no deben estar expuestos al contacto directo con el agua.
- La fijación debe realizarse con las abrazaderas de soporte suministradas de forma que no se comprometa la persiana enrollable.
- No prolongue el cable de conexión hacia/desde el motor/batería/panel solar.
- Asegúrese de que las conexiones son correctas y están bien fijadas.
- Antes de realizar trabajos en el motor o en el accionamiento, desconecte la batería del motor.

Instale la batería por encima del rollo de la persiana en el mismo lado que el operador utilizando los remaches de aluminio suministrados ($\varnothing 4,8 \times 16$ mm).

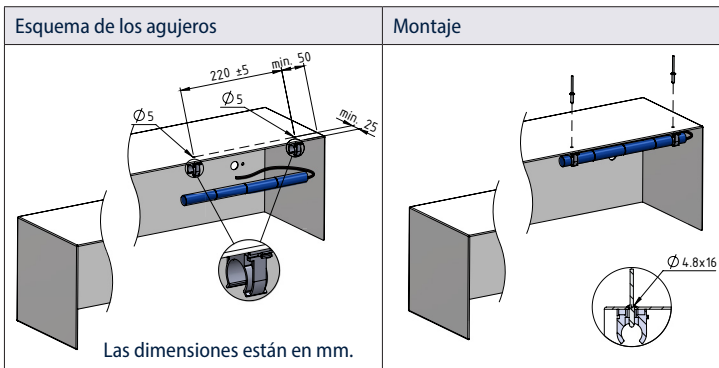

ADVERTENCIAS DE SEGURIDAD DE LA BATERÍA

Precauciones:

- Utilizar la batería exclusivamente para alimentar el motor tubular LUMEN S-RX.
- Proteja la batería de fuentes de calor y del agua.
- No cargue o utilice baterías caídas o dañadas.
- No conecte el polo positivo o negativo de la batería con objetos metálicos.
- La batería pierde eficacia tras un uso prolongado o si se descarga con frecuencia.
- Recárguela con una fuente de alimentación/cargador que tenga las características indicadas en este manual.
- No deje la batería bajo carga durante un periodo prolongado de tiempo si no está en uso.
- La batería debe instalarse dentro del cajón.
- Si es posible, recargue la batería antes de la instalación utilizando un cargador del tipo descrito anteriormente.
- Cuando instale los cables y conectores, asegúrese de que no interfieren con el movimiento de la persiana enrollable o screen.
- No abra o perforo la batería.



Deshágase de la batería por separado del motor y del panel fotovoltaico depositándola en los contenedores apropiados de los puntos de recogida públicos habilitados por su municipio.

SUSTITUCIÓN DE UN PANEL FOTOVOLTAICO

Los paneles fotovoltaicos sólo deben ser sustituidos por un instalador profesional y únicamente por un modelo idéntico. El panel fotovoltaico no debe desecharse nunca con la basura doméstica.

- Desconectar el cable del motor de la batería
- Desconectar el panel fotovoltaico del cable del motor
- Desconectar el cable del panel del cajón de la persiana
- Retirar los remaches
- Retirar el panel fotovoltaico
- Instale el nuevo panel fotovoltaico siguiendo las instrucciones del capítulo anterior.

ACTIVACIÓN DEL MOTOR

Conecte la batería y después el panel fotovoltaico a los cables del motor.

Nota: Los conectores de todos los cables están previstos para evitar conexiones incorrectas mediante el uso de diferentes colores y tipos de conexión.

ATENCIÓN: Una vez realizadas las conexiones, el motor está activo y listo para su uso.

IMPORTANTE: Si se va a instalar más de un motor, conecte un motor cada vez manteniendo los otros desconectados.

COMPROBACIÓN DEL ESTADO DE CONEXIÓN DEL PANEL FOTOVOLTAICO

El motor está equipado con una función para visualizar el estado de conexión del panel fotovoltaico.

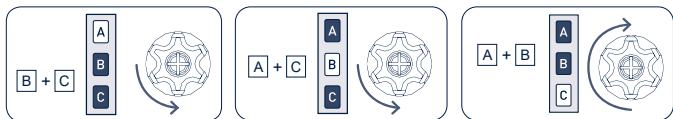

Tn 2 seg

Realizando este procedimiento con el emisor, BC-AC-AB (2 seg), el motor responde con un doble movimiento largo (uno en un sentido y otro en sentido contrario) si el panel fotovoltaico NO está conectado correctamente.

En caso contrario, el motor realiza un movimiento cuádruple corto (dos en un sentido y dos en sentido contrario) para indicar que el panel está correctamente conectado.

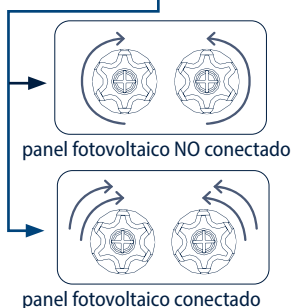

CONEXIONES ELÉCTRICAS

Panel fotovoltaico - Código A4508_0U25



OPCIONES DE PEDIDO

Cable de extensión
Código A4508_0U17 - A4508_0U18

Alimentador 24 Vcc
Código A45108_0U16

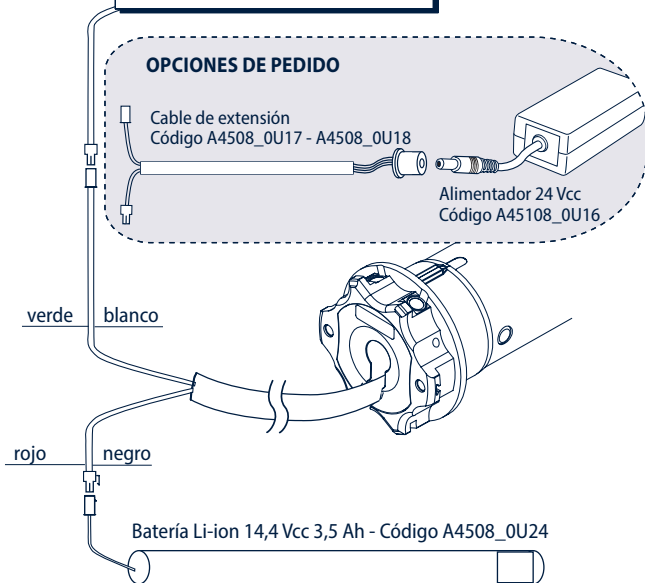

A4508_0U18 Kit de cableado Lumen L. 1.500 mm (Pack 10 uds.)

A4508_0U17 Kit de cableado Lumen L. 300 mm (Pack 10 uds.)

A4508_0U16 Kit de alimentación Lumen (Pack 5 uds.)

A4508_0U24 Recambio de batería Lumen

A4508_0U25 Recambio de panel fotovoltaico Lumen

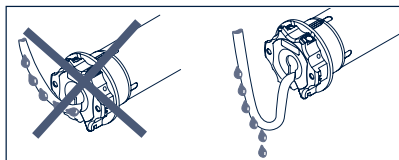

EMISORES COMPATIBLES

GIRO

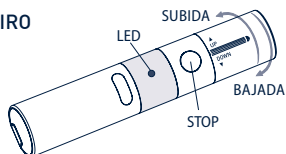

GIRO Plus

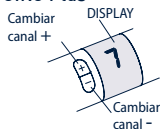

GIRO Lux

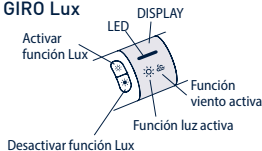

GIRO Wall

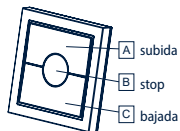

GIRO P-Lux

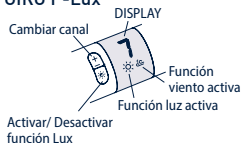

POP POP Lux

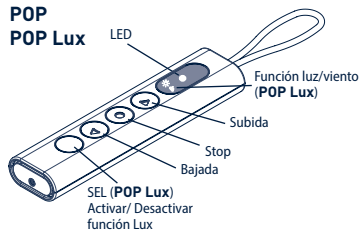

POP Plus POP P-Lux

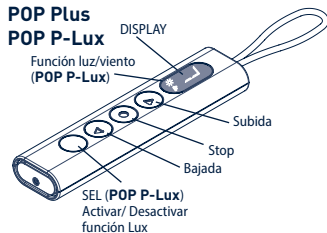

SKIPPER SKIPPER Lux SKIPPER Plus SKIPPER P-Lux

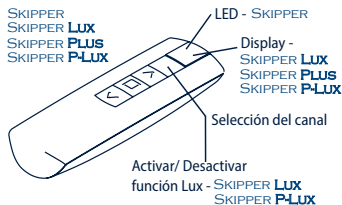

SKIPPER LCD SKIPPER SENSO

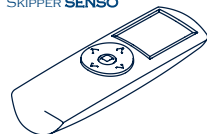

Ver el libro de instrucciones del emisor

Emisor de 4 canales independientes A530058

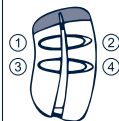

LEYENDA DE SÍMBOLOS

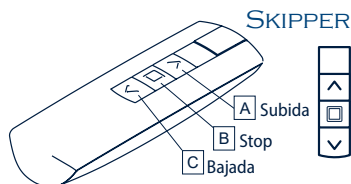
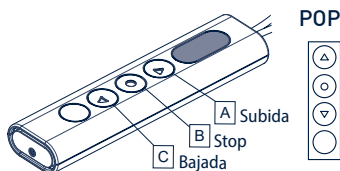
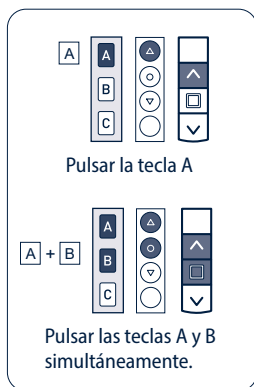
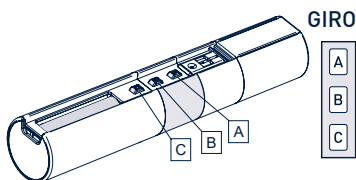
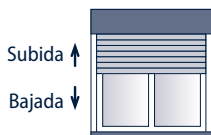

en los dos primeros pasos el motor realiza una breve rotación en un sentido.



en el tercer paso el motor realiza una rotación larga en sentido contrario a las dos anteriores.



si en el tercer paso el motor realiza una doble rotación en el mismo sentido, la codificación no se ha realizado correctamente. Habrá que volver a codificar la función que estábamos realizando.

EXPLICACIÓN DE LAS SECUENCIAS DE MANDO

La mayor parte de las secuencias de mando están compuestas por tres pasos bien diferenciados, al término de los mismos el motor realiza una señal, con diversos tipos de rotación, según el paso haya concluido en modo positivo o negativo.

El objetivo de este apartado es reconocer las indicaciones del motor.

Las teclas deben ser pulsadas tal y como se nos indica en la secuencia, sin que transcurran más de 4 segundos entre un paso y el otro. Si transcurren más de 4 segundos, la orden no será aceptada, y se deberá repetir la secuencia.

Ejemplo de secuencia de codificación:

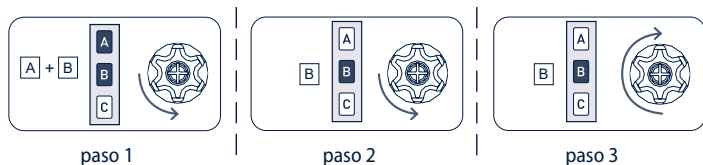

Como se ve en el ejemplo, cuando la secuencia termina de manera positiva el motor vuelve a la posición inicial mediante una rotación larga en sentido contrario a las dos anteriores. De hecho dos breves rotaciones en el mismo sentido corresponden con una rotación larga en el sentido opuesto.

El motor también vuelve a la posición inicial aunque la secuencia no haya sido correctamente completada, en este caso realizando una o dos breves rotaciones en sentido opuesto.

Ejemplos de secuencias incompletas:

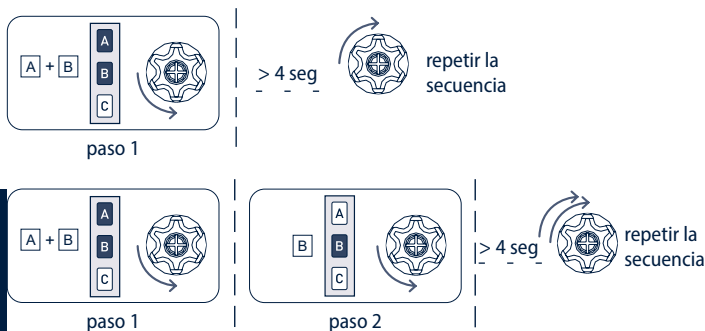

FUNCIÓN APERTURA/CIERRE PROGRAMACIÓN EMISOR SKIPPER PLUS - SKIPPER LUX - SKIPPER P-LUX EMISOR POP PLUS - POP LUX - POP P-LUX

Para evitar modificaciones accidentales en la programación del motor durante el uso cotidiano del emisor, la posibilidad de realizar programaciones será deshabilitada automáticamente transcurridas 8 horas el envío de la última secuencia.

COMPROBACIÓN DEL ESTADO DE LA FUNCIÓN

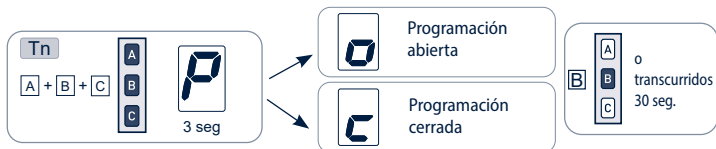

Para modificar el estado de la función ver las secuencias HABILITAR/DESHABILITAR.

HABILITAR LA PROGRAMACIÓN

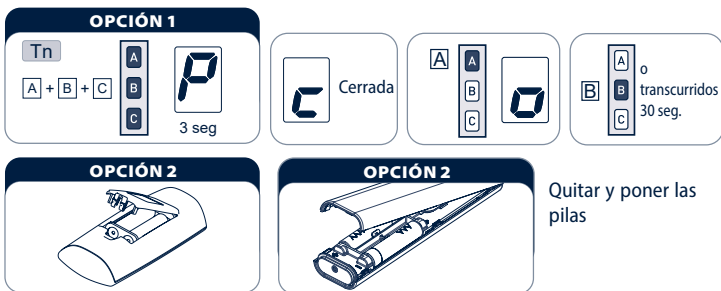

Proceder con la programación según el libro de instrucciones.

DESHABILITAR LA PROGRAMACIÓN



FUNCIÓN APERTURA/CIERRE PROGRAMACIÓN EMISOR SKIPPER - SERIE GIRO - EMISOR POP

Para evitar modificaciones accidentales en la programación del motor durante el uso cotidiano del emisor, la posibilidad de realizar programaciones será deshabilitada automáticamente transcurridas 8 horas el envío de la última secuencia.

COMPROBACIÓN DEL ESTADO DE LA FUNCIÓN

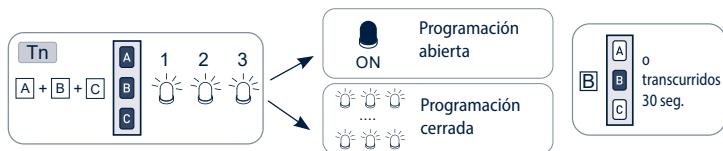

Para modificar el estado de la función ver las secuencias HABILITAR/DESHABILITAR.

HABILITAR LA PROGRAMACIÓN



Quitar una pila y esperar al menos 5 segundos o bien pulsar una tecla cualquiera.

Proceder con la programación según el libro de instrucciones

DESHABILITAR LA PROGRAMACIÓN



MEMORIZACIÓN DEL PRIMER EMISOR

Esta operación se puede realizar solamente cuando el motor es nuevo o se ha realizado una cancelación total de la memoria del motor.

Durante esta fase, para evitar interferencias, alimentar un solo motor.

T1: Primer emisor a memorizar.

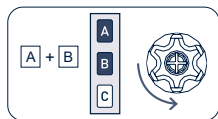

T1

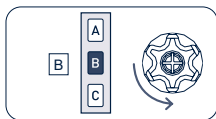

T1

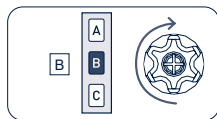

T1 (2 seg)

FUNCIÓN DESHABILITACIÓN AUTOMÁTICA MEMORIZACIÓN PRIMER EMISOR

Cada vez que damos corriente al motor se dispone de tres horas para la memorización del primer emisor. Una vez transcurrido este tiempo, la posibilidad de memorizar el primer emisor queda deshabilitada. Para reestablecer nuevamente el tiempo de la función es suficiente quitar corriente y dar nuevamente corriente al motor.

REGULACIÓN DE LOS FINES DE CARRERA

Los motores solares LUMEN S-RX disponen de un sistema de fin de carrera electrónico por encoder. Este sistema dota al motor de una gran fiabilidad y seguridad en la fijación de los fines de carrera. La regulación de los fines de carrera se realiza cómodamente desde el emisor. Durante la regulación, el motor funcionará manteniendo pulsada la tecla correspondiente, parando cuando se deje de pulsar. Una vez terminada la regulación, para accionar el motor bastará con una breve pulsación de la tecla de subida o bajada. La regulación de los fines de carrera se puede realizar de varias formas, en función de los dispositivos de bloqueo montados en la persiana (tapones y tirantes de seguridad) y del tipo de instalación (en fábrica o en obra).

REGULACIÓN EN MODALIDAD 1 (manual)

En esta modalidad la persiana puede tener uno, ambos o ningún dispositivo de bloqueo montado. La secuencia de memorización puede partir, indistintamente, del punto alto del fin de carrera o del punto bajo.

Durante la regulación de la primera posición, puede ser necesario usar la tecla de bajada para subir la persiana, y viceversa, porque la identificación del sentido de rotación será correctamente identificado una vez haya sido memorizada la primera posición.

EJEMPLO N.1

Memorización del punto alto en primer lugar

MEMORIZACIÓN DEL PUNTO ALTO

Si la persiana estuviese completamente subida, primero se deberá bajar unos 20 cm.

Con la tecla de subida o bajada del emisor, llevar la persiana hasta el punto alto del fin de carrera. Si se han montado topes, mantener pulsada hasta que el motor pare automáticamente. En caso contrario, usar las teclas del emisor para regular con precisión el punto alto del fin de carrera.

Para memorizar el punto alto del fin de carrera, mantener pulsadas simultáneamente las teclas A (subida) y B (stop) alrededor de 2 segundos, hasta que el motor inicie un movimiento de bajada que confirme la correcta memorización.

Tn: Emisor memorizado

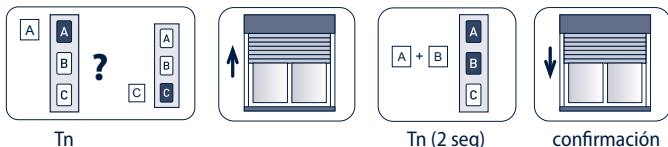

MEMORIZACIÓN DEL PUNTO BAJO

Con la tecla de bajada del emisor, llevar la persiana hasta el punto bajo del fin de carrera. Si se han montado tirantes de seguridad, mantener pulsada hasta que el motor pare automáticamente. En caso contrario, usar las teclas del emisor para regular con precisión el punto bajo del fin de carrera.

Para memorizar el punto bajo del fin de carrera, mantener pulsadas simultáneamente las teclas B (stop) y C (bajada) alrededor de 2 segundos, hasta que el motor inicie un movimiento de subida que confirme la correcta memorización.

Tn: Emisor memorizado

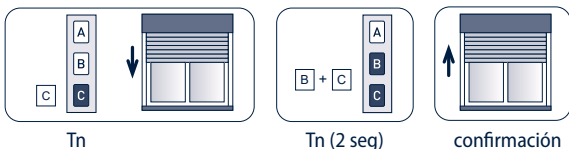

Si el panel fotovoltaico no está bien conectado, el motor realiza 2 movimientos largos (1 segundo cada uno) en ambas direcciones para señalar la no conexión.

EJEMPLO N.2

Memorización del punto bajo en primer lugar

MEMORIZACIÓN DEL PUNTO BAJO

Si la persiana estuviese completamente bajada, primero se deberá subir unos 20 cm.

Con la tecla de subida o bajada del emisor, llevar la persiana hasta el punto bajo del fin de carrera. Si se han montado tirantes de seguridad, mantener pulsada hasta que el motor pare automáticamente. En caso contrario, usar las teclas del emisor para regular con precisión el punto bajo del fin de carrera.

Para memorizar el punto bajo del fin de carrera, mantener pulsadas simultáneamente las teclas B (stop) y C (bajada) alrededor de 2 segundos, hasta que el motor inicie un movimiento de subida que confirme la correcta memorización.

Tn: Emisor memorizado

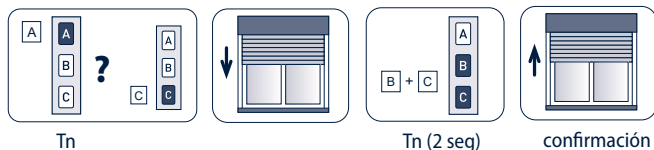

Si el panel fotovoltaico no está bien conectado, el motor realiza 2 movimientos largos (1 segundo cada uno) en ambas direcciones para señalar la no conexión.

MEMORIZACIÓN DEL PUNTO ALTO

Con la tecla de subida del emisor, llevar la persiana hasta el punto alto del fin de carrera. Si se han montado topes, mantener pulsada hasta que el motor pare automáticamente. En caso contrario, usar las teclas del emisor para regular con precisión el punto alto del fin de carrera.

Para memorizar el punto alto del fin de carrera, mantener pulsadas simultáneamente las teclas A (subida) y B (stop) alrededor de 2 segundos, hasta que el motor inicie un movimiento de bajada que confirme la correcta memorización.

Tn: Emisor memorizado

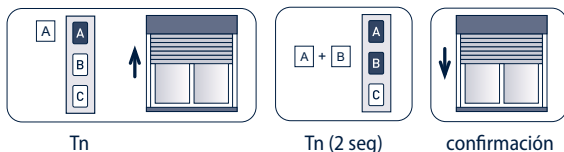

REGULACIÓN EN MODALIDAD 2 (semiautomática)

Para realizar la regulación en esta modalidad, la persiana debe de tener montados obligatoriamente dispositivos de bloqueo en bajada (tirantes de seguridad). No es necesario tener montados dispositivos de bloqueo en subida (tapones). Este procedimiento es útil sobretodo para la instalación en fábrica, porque solamente es necesario memorizar el punto alto del fin de carrera. El punto bajo del fin de carrera será determinado automáticamente durante el uso normal de la persiana.

La secuencia de memorización debe de comenzar, OBLIGATORIAMENTE, del punto alto.

MEMORIZACIÓN DEL PUNTO ALTO

Si la persiana estuviese completamente subida, primero se deberá bajar unos 20 cm.

Con la tecla de subida o bajada del emisor, llevar la persiana hasta el punto alto del fin de carrera. Si se han montado topes, mantener pulsada hasta que el motor pare automáticamente. En caso contrario, usar las teclas del emisor para regular con precisión el punto alto del fin de carrera.

Para memorizar el punto alto del fin de carrera, mantener pulsada la tecla B (stop) alrededor de 2 segundos. El motor efectúa un breve movimiento de bajada, entonces se recoge la persiana hasta el punto alto del fin de carrera.

Tn: Emisor ya memorizado

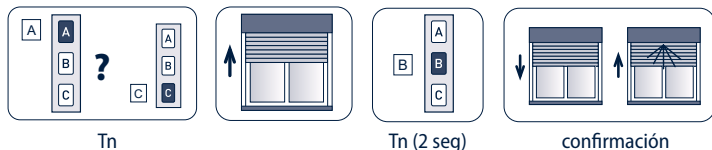

En este punto, el sentido de rotación está identificado correctamente en el emisor. Se puede desconectar el motor y terminar la memorización en la obra. Volviendo a conectar a corriente, el motor se mueve normalmente, sin tener que mantener pulsadas las teclas. La primera vez que el motor se pare automáticamente en el punto bajo del fin de carrera, esta posición será memorizada automáticamente.

Puesto que el motor realiza una lectura del par en cada ciclo, en el caso que la primera vez el punto bajo del fin de carrera fuese fijado erróneamente a causa de un impedimento mecánico (varilla atascada, guías no paralelas, tornillos salientes, etc...), bastaría con realizar una subida, quitar el impedimento, y efectuar una nueva bajada.

REGULACIÓN DE LA POSICIÓN INTERMEDIA

Esta función nos permite situar la persiana en una posición intermedia preferida. Una vez memorizada nuestra posición preferida, para llevar la persiana a esta posición simplemente mantener pulsada la tecla B (stop) durante al menos 2 segundos.

Para memorizar nuestra posición preferida, situar la persiana en la posición intermedia deseada y a continuación pulsar la tecla B (stop) (4 seg aprox.) hasta que el motor efectúe la señal de confirmación.

Tn: Emisor memorizado



Tn (4 seg)

IR A POSICIÓN IDEAL INTERMEDIA

Es posible enviar el motor a posición intermedia de dos formas:

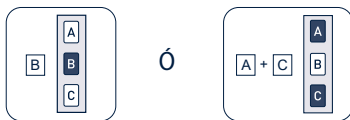

Tn (2 seg)

CANCELACIÓN DE LA POSICIÓN INTERMEDIA

La cancelación de la posición intermedia se puede efectuar si no se desea disponer de tal función, y es necesaria en el caso de desear modificar la posición intermedia ya memorizada.

Antes de cancelar la posición intermedia es necesario llevar la persiana a dicha posición intermedia pulsando la tecla B (stop) durante 2 segundos, entonces volver a pulsar la tecla B (stop) (4 seg aprox.) hasta que el motor efectúe la señal de confirmación.

Tn: Emisor memorizado

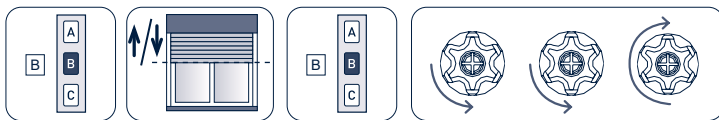

Tn (2 seg)

Tn (4 seg)

AJUSTE DE LA SENSIBILIDAD A LOS OBSTÁCULOS

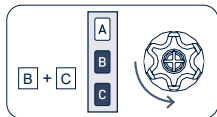

Tn

El LUMEN S-RX tiene la posibilidad de cambiar la sensibilidad de detección de obstáculos en tres niveles.

Para una mayor sensibilidad seleccione el nivel MAX, para una menor sensibilidad seleccione el nivel MIN. El motor LUMEN S-RX tiene seleccionado de fábrica el nivel MEDIO.

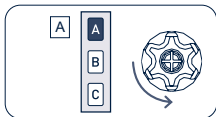

MIN

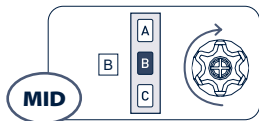

MID

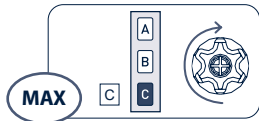

MAX

2 seg

CANCELACIÓN DE LOS FINES DE CARRERA

CANCELACIÓN DEL FIN DE CARRERA DE APERTURA

Para cancelar sólo el fin de carrera de apertura realizar la siguiente secuencia y proceder nuevamente con la "MEMORIZACIÓN DEL PUNTO ALTO".

Tn: Emisor ya memorizado

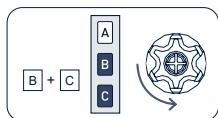

Tn

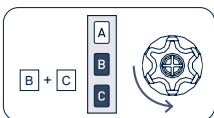

Tn

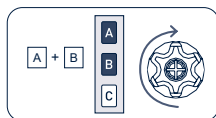

Tn (2 seg)

CANCELACIÓN DEL FIN DE CARRERA DE CIERRE

Para cancelar sólo el fin de carrera de cierre realizar la siguiente secuencia y proceder nuevamente con la "MEMORIZACIÓN DEL PUNTO BAJO".

Tn: Emisor ya memorizado

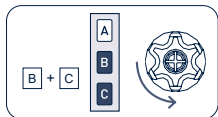

Tn

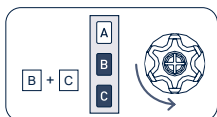

Tn

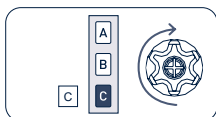

Tn (2 seg)

CANCELACIÓN TOTAL DE LOS FINES DE CARRERA

Tn: Emisor memorizado

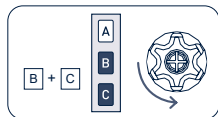

Tn

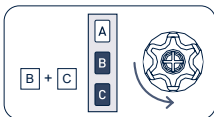

Tn

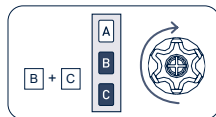

Tn (4 seg)

NOTA: cancelados los fines de carrera, se mantiene el valor de la regulación de la fuerza de cierre.

MEMORIZACIÓN DE OTROS EMISORES

Es posible memorizar hasta 15 emisores.

Tn: Emisor ya memorizado

Tx: Emisor a memorizar

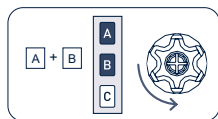

Tn

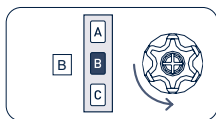

Tn

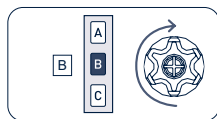

Tx (2 seg)

CANCELACIÓN DE UN EMISOR

Es posible cancelar individualmente todos los emisores memorizados. En el momento en que se cancela el último el motor vuelve a las condiciones iniciales. Lo mismo vale para los canales individuales del emisor multicanal, basta seleccionar el canal a cancelar antes de seguir la secuencia.

Tn: Emisor a cancelar

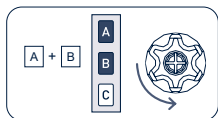

Tn



Tn

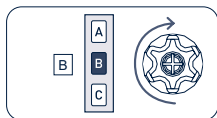

Tn (2 seg)

CANCELACIÓN TOTAL DE LA MEMORIA

La cancelación total de la memoria no borra los fines de carrera.

La cancelación total de la memoria se puede realizar de dos modos:

1) DESDE EL EMISOR

Tn: Emisor memorizado

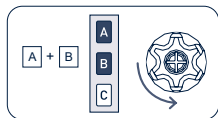

Tn

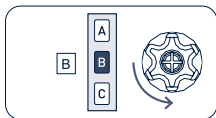

Tn

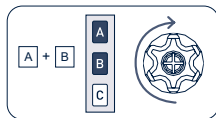

Tn (4 seg)

2) CON SECUENCIA DE CONEXIÓN/DESCONEXIÓN DE LA BATERÍA

Utilice esta opción en caso de emergencia o cuando no disponga de un emisor que funcione.

Para borrar la memoria, debemos de desconectar el panel fotovoltaico y acceder a la conexión de la batería.

La secuencia de mando es la siguiente:

- 1) Desconecte la batería y espere al menos 15 segundos.
- 2) Conecte la batería, después de 1 segundo desconéctela y espere al menos 10 segundos.
- 3) Conecte la batería y después de 1 segundo el motor realizará una breve rotación en una dirección. Desconecte la batería inmediatamente después del movimiento y espere al menos 10 segundos.
- 4) Conecte la batería y después de 6 segundos el motor realizará una breve rotación en sentido contrario al paso 3.
- 5) Vuelva a conectar el panel fotovoltaico.

En este punto, puede proceder a la memorización del primer emisor.

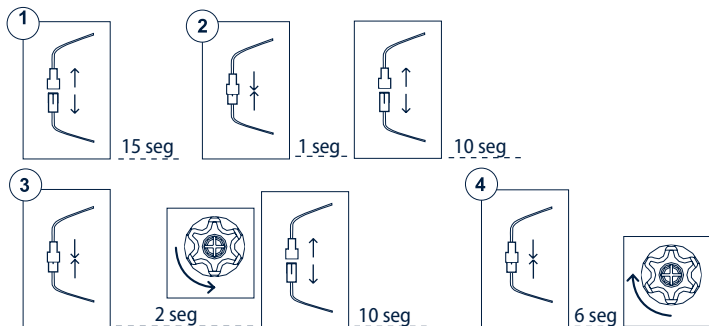

FUNCIONES ESPECIALES

MEMORIZACIÓN TEMPORAL DE UN EMISOR

Esta función permite memorizar un emisor de forma temporal, por ejemplo, para permitir la puesta a punto de los fines de carrera durante el montaje en fábrica. El emisor definitivo se podrá memorizar más adelante utilizando la secuencia de mando correspondiente (ver: "MEMORIZACIÓN DEL PRIMER EMISOR").

Las operaciones que se indican a continuación solamente se pueden llevar a cabo cuando el motor es nuevo de fábrica, o bien después de una cancelación total de la memoria (ver: "CANCELACIÓN TOTAL DE LA MEMORIA"). Para garantizar que la programación temporal solamente se utiliza en la fase de instalación o de puesta a punto y no durante el uso cotidiano, el motor solamente permite realizar las operaciones siguientes dentro de los límites de tiempo descritos.

Alimentar el motor, comprobar que en el radio de acción del emisor no están presentes otros motores alimentados y/o con la memoria vacía.

Dentro de los 30 segundos posteriores al encendido, pulsar simultáneamente las teclas B y C, hasta que el motor realiza la señal de confirmación.

El emisor permanecerá memorizado 5 minutos, mientras el motor esté alimentado. Transcurridos 5 minutos o cuando se quite tensión al motor, el emisor se borrará.

T1: Primer emisor a memorizar

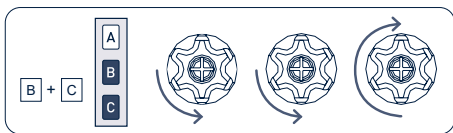

T1

MEMORIZACIÓN DE EMISORES DE BOLSILLO A530058

Nota: el emisor de bolsillo solamente se puede utilizar como emisor secundario. Antes de proceder con la memorización, es necesario por lo tanto haber completado el aprendizaje del motor con un emisor Cherubini (Skipper, Giro o POP - emisor a 3 teclas Subida-Bajada-Stop).

MEMORIZACIÓN DE UNA TECLA EN EL EMISOR DE BOLSILLO

Tn: Emisor memorizado

Tx: Emisor de bolsillo a memorizar

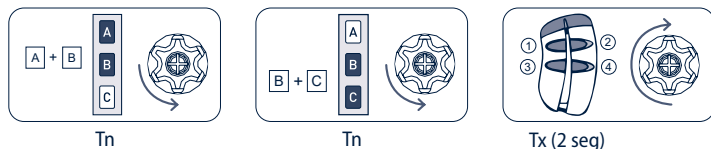

En la última fase de la secuencia, pulsar la tecla deseada en el emisor de bolsillo durante 2 segundos. El emisor puede entonces controlar el motor en la modalidad paso a paso (SUBIDA - STOP - BAJADA - STOP). Para asociar las demás teclas, repetir la secuencia arriba descrita. Cada tecla puede asociarse a un motor Lumen S-RX.

ELIMINACIÓN DE LA CODIFICACIÓN DE UNA TECLA EN EL EMISOR DE BOLSILLO

Todas las teclas memorizadas con esta secuencia se pueden borrar individualmente:

Tn: Emisor memorizado

Tx: Emisor de bolsillo con la tecla a borrar

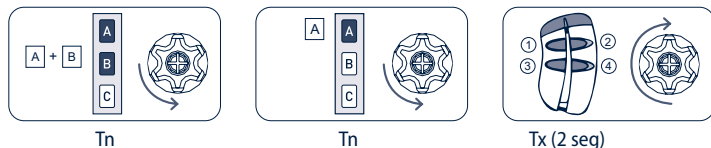

El motor ejecutará un movimiento de confirmación y la función asociada a la tecla que se acaba de pulsar (durante 2 seg.) quedará eliminada.

IT DICHIARAZIONE DI CONFORMITÀ UE

- CE** CHERUBINI S.p.A. dichiara che il prodotto è conforme alle pertinenti normative di armonizzazione dell'Unione:
Direttiva 2014/53/UE, Direttiva 2011/65/UE.
Il testo completo della dichiarazione di conformità UE è disponibile facendone richiesta sul sito: www.cherubini.it.

EN EU DECLARATION OF CONFORMITY

- CE** CHERUBINI S.p.A. declares that the product is in conformity with the relevant Union harmonisation legislation:
Directive 2014/53/EU, Directive 2011/65/EU.
The full text of the EU declaration of conformity is available upon request at the following website: www.cherubini.it.

DE EU-KONFORMITÄTSERLÄRUNG

- CE** CHERUBINI S.p.A. erklärt der produkt erfüllt die einschlägigen Harmonisierungsrechtsvorschriften der Union:
Richtlinie 2014/53/EU, Richtlinie 2011/65/EU.
Der vollständige Text der EU-Konformitätserklärung kann unter unserer Web-Seite www.cherubini.it, gefragt werden.

FR DÉCLARATION UE DE CONFORMITÉ

- CE** CHERUBINI S.p.A. déclare que le produit est conforme à la législation d'harmonisation de l'Union applicable:
Directive 2014/53/UE, Directive 2011/65/UE.
Le texte complet de la déclaration UE de conformité est disponible en faisant requête sur le site internet: www.cherubini.it.

ES DECLARACIÓN UE DE CONFORMIDAD

- CE** CHERUBINI S.p.A. declara que el producto es conforme con la legislación de armonización pertinente de la Unión:
Directiva 2014/53/UE, Directiva 2011/65/UE.
El texto completo de la declaración UE de conformidad puede ser solicitado en: www.cherubini.it.

**CHERUBINI S.p.A.**

Via Adige 55
25081 Bedizzole (BS) - Italy
Tel. +39 030 6872.039
info@cherubini.it | www.cherubini.it

CHERUBINI Iberia S.L.

Avda. Unión Europea 11-H
Apdo. 283 - P. I. El Castillo
03630 Sax Alicante - Spain
Tel. +34 (0) 966 967 504
info@cherubini.es | www.cherubini.es

CHERUBINI France SAS

ZI Du Mas Barbet
165 Impasse Ampère
30600 Vauvert - France
Tél. +33 (0) 466 77 88 58
info@cherubini.fr | www.cherubini.fr

CHERUBINI Deutschland GmbH

Rotter Viehtrift 4A - 53842 Troisdorf - Deutschland
Tel. +49 (0) 224 126 699 74 | Fax +49 (0) 224 126 699 73
info@cherubini-group.de | www.cherubini-group.de